

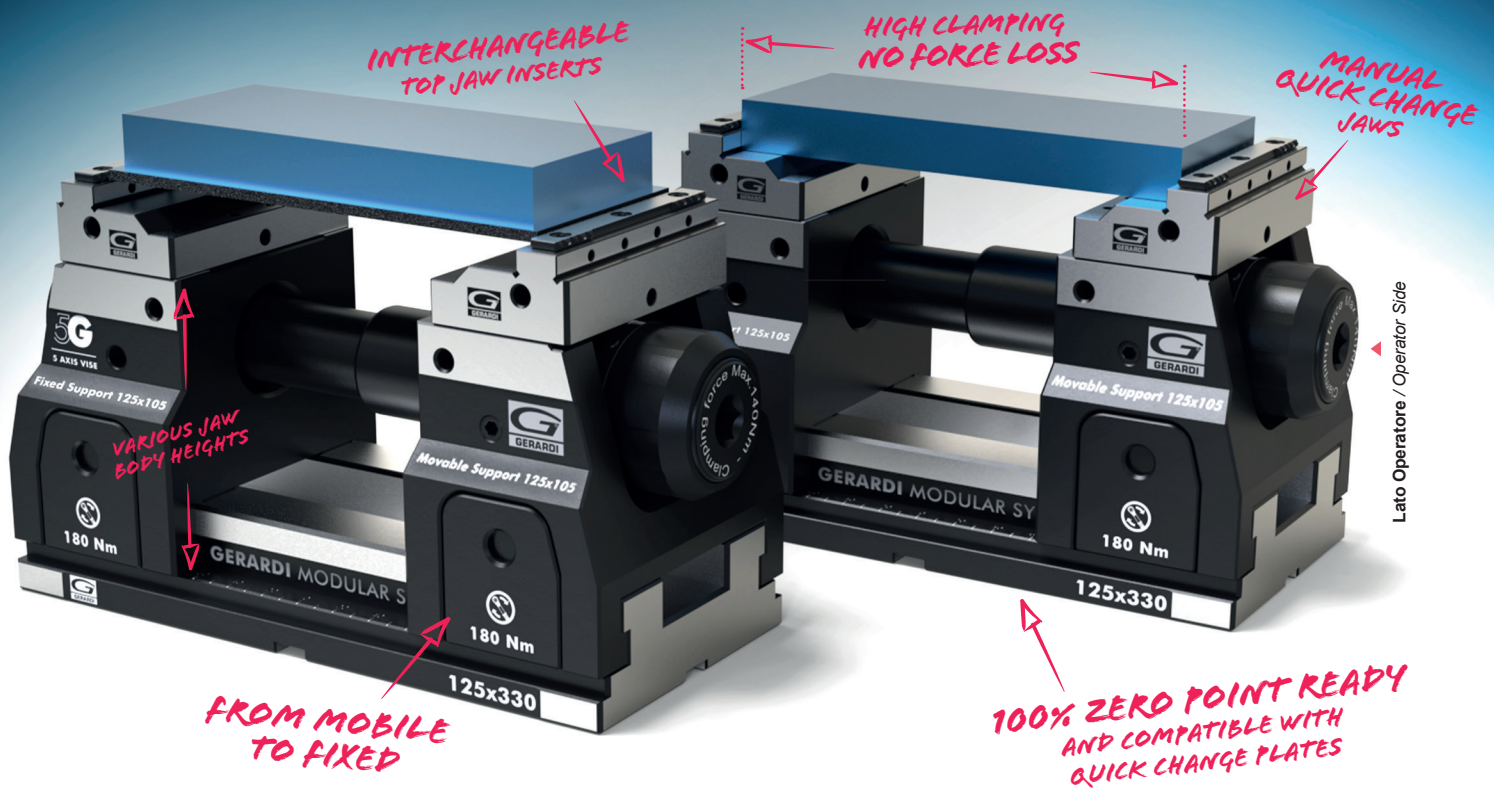

5G Vises

UNA TECNOLOGIA AVANZATA PER CENTRI A 5 ASSI - ADVANCED TECHNOLOGY FOR 5 AXIS MACHINE



BRING YOUR MACHINING TO NEW PEAKS
**ELEVA IL TUO PROCESSO DI LAVORAZIONE
 AD UN LIVELLO SUPERIORE**



Grazie alla sua versatilità e stabilità, la morsa 5G riesce a garantire una elevata precisione e ripetibilità di serraggio. Attraverso delle staffe di ancoraggio si possono rendere fissi entrambi i supporti ganascia, in modo da irrigidire la struttura e minimizzare le flessioni normalmente sviluppate nei serraggi ad altezze elevate, una volta stabilita l'apertura che si desidera utilizzare. Inoltre grazie al sistema vite, che agisce in prossimità della superficie di serraggio, siamo riusciti ad alzare notevolmente l'altezza della presa pezzo, senza avere riduzioni di forza nel serraggio.

Thanks to its versatility and stability, the 5G vise can ensure high precision and repeatability of clamping. Anchoring brackets can be used to fix both jaw supports in place, stiffening the structure and minimising the deflection that normally occurs when clamping at a higher height, once the desired opening has been established. Furthermore, thanks to the screw system, which works in close proximity to the clamping surface, we have been able to significantly increase the height of the workpiece clamping without reducing the clamping force.

