



Strumenti e soluzioni di misura TESA
La perfezione fino al dettaglio per ogni
esigenza

Validità: 31.12.2017
Prezzi I.V.A. esclusa
Versione IT – EUR

TESA MICRO HITE

Motorizzato o manuale – il riferimento massimo

Con tastiera ibrida orientabile multi-operatore
(touch screen + tastiera)



Certificato SCS incluso: strumento pronto per un
utilizzo immediato



Rilevamento efficace dei punti d'inversione con
LED di ausilio alla misura





<http://go.hexagonmi.com/MICRO-HITEvideo>

NOVITÀ!

Sicurezza data dai massimi standard qualitativi e dai 4 anni di garanzia su tutti i nuovi modelli di TESA MICRO-HITE



Condizioni di garanzia sul nostro sito web

Misure 2D finalmente semplici grazie ad una chiara visualizzazione grafica

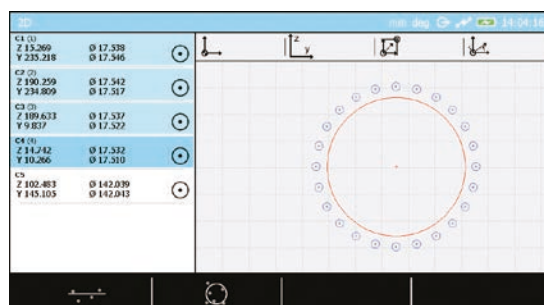

Help contestuali – guida intelligente per l'operatore

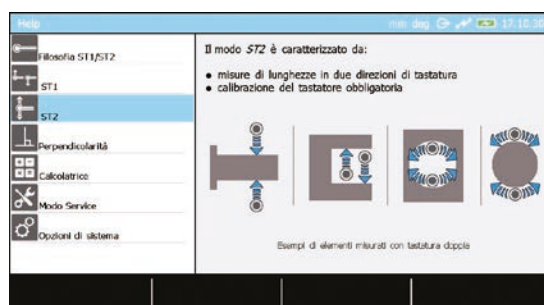

FACILE TRASFERIMENTO DATI SU CHIAVETTA USB / STAMPANTE / PC

NOVITÀ!

Generazione di un report di misura pdf direttamente dal programma

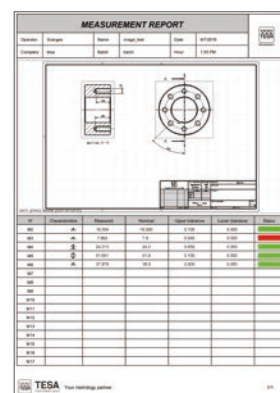

Codice articolo	Descrizione	Prezzo di listino (€)
00730073	MICRO-HITE 350 manuale	6100
00730074	MICRO-HITE 600 manuale	6600
00730075	MICRO-HITE 900 manuale	9500
00730076	MICRO-HITE 350F manuale, con regolazione fine	6450
00730077	MICRO-HITE 600F manuale, con regolazione fine	6950
00730078	MICRO-HITE 900F manuale, con regolazione fine	9850
00730079	MICRO-HITE+M 350 motorizzato	6100
00730080	MICRO-HITE+M 600 motorizzato	6600
00730081	MICRO-HITE+M 900 motorizzato	9500
00760235	Stampante USB per MICRO-HITE	391

Compatible with



TESA-HITE MAGNA - L'ALTIMETRO PER LE CONDIZIONI ESTREME

Misuratore verticale di facile impiego, ideale per misure 1D rapide ed affidabili



00730047



00730059

Codice articolo	Descrizione	Campo di applicazione (mm)	Errore massimo ammesso (µm)	Ripetibilità limite (µm)	Prezzo di listino (€)	Prezzo promo (€)
00730047	TESA-HITE magna 400	0 ÷ 570	< 8	Su piani: 2σ = < 3 In fori: 2σ = < 5	2930	2359
00730059	TESA-HITE magna 700	0 ÷ 870	< 8	Su piani: 2σ = < 3 In fori: 2σ = < 5	3443	2799

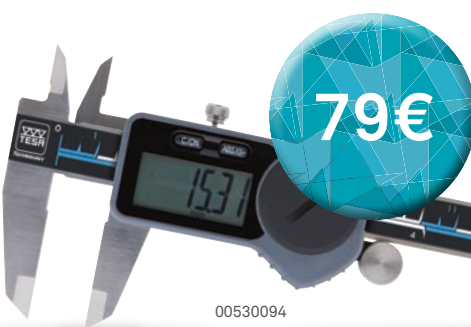

00530094

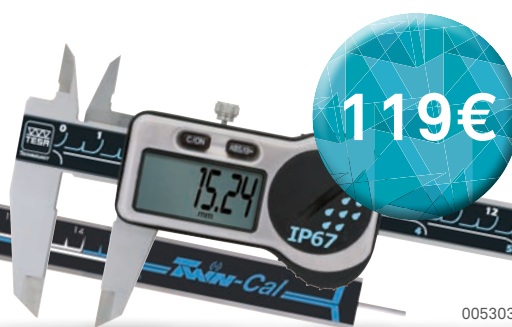

00530319



TESA TWIN-CAL CON USCITA DATI INTEGRATA E AMPIO DISPLAY PER UNA LETTURA CHIARA

Codice articolo	Descrizione	Campo di misura (mm)	Rullo di regolazione	Asta di profondità	Prezzo di listino (€)	Prezzo promo (€)
00530319	TWIN-CAL IP67	0 ÷ 150	–	■	159	119
00530320	TWIN-CAL IP67	0 ÷ 150	–	●	159	119
00530321	TWIN-CAL IP67	0 ÷ 150	✓	●	159	119
00530322	TWIN-CAL IP67	0 ÷ 200	✓	■	222	175
00530323	TWIN-CAL IP67	0 ÷ 300	✓	■	305	235
00530094	TWIN-CAL	0 ÷ 150	✓	●	109	79
00530097	TWIN-CAL	0 ÷ 150	–	■	109	79
00530095	TWIN-CAL	0 ÷ 200	✓	■	156	125
00530096	TWIN-CAL	0 ÷ 300	✓	■	219	175

NOVITÀ!
Acquisizione dati con il software Q-DAS ora possibile



TESA μ -FINDER: SET 31 E SET 22

I set portatili di alta precisione per il controllo qualità e l'assistenza, in una pratica valigetta



1699€



04430013P1

1379€



04430013P2

Codice articolo	Descrizione	Prezzo di listino (€)	Prezzo promo (€)
04430013P1	TESA μ Finder - Set 31	2144	1699

Comprendente:

04430013	Visualizzatore TESA TWIN T10		
03210802	Tastatore a leva GT 31		
01639007	Supporto magnetico INTERAPID UJ15		

04430013P2	TESA μ Finder - Set 22	1755	1379
------------	----------------------------	------	-------------

Comprendente:

04430013	Visualizzatore TESA TWIN T10		
03210924	Tastatore GT 22		
01639007	Supporto magnetico INTERAPID UJ15		

Codice articolo	Descrizione	Prezzo di listino (€)	Prezzo promo (€)
04430013	Visualizzatore TESA TWIN T10	1217	1022
03210802	Tastatore a leva GT 31 \pm 0,3 mm	763	689
03210904	Tastatore GT 21 \pm 1,0 mm	338	299
03210924	Tastatore GT 22 \pm 1,0 mm	349	309
01639007	Supporto magnetico INTERAPID UJ15	139	115



<http://go.hexagonmi.com/TWIN-T10video>



03210802

03210924



03210904



01639007



04430013

TESA IMICRO CAPA μ SYSTEM A INDICAZIONE NUMERICA

Un'ottima associazione del sistema di misura capacitivo TESA brevettato e del cono di misura IMICRO.

Serie parziali particolarmente vantaggiose per l'officina



06130233

Codice articolo	Campo di applicazione (mm)	Teste di misura	Campo di misura (mm)	Anelli di riscontro	Diametro (mm)	Prolunga	Lun-ghezza (mm)	Prezzo di listino (€)	Prezzo promo (€)
Composizione:									
06130231	6 ÷ 12	06140024	6 ÷ 8	00840101	8	00840001	100	2178	1799
		06140025	8 ÷ 10	00840102	10				
		06140026	10 ÷ 12						
06130232	11 ÷ 20	06140027	11 ÷ 14	00840103	11	00840301	150	2335	1929
		06140028	14 ÷ 17	00840104	15				
		06140029	17 ÷ 20						
06130233	20 ÷ 40	06140030	20 ÷ 25	00840106	25	00841100	150	3068	2499
		06140031	25 ÷ 30	00840107	35				
		06140032	30 ÷ 35						
		06140033	35 ÷ 40						
06130234	40 ÷ 100	06140034	40 ÷ 50	00840108	50	00841800	150	5637	4699
		06140035	50 ÷ 60	00840109	70				
		06140036	60 ÷ 70	00840110	90				
		06140037	70 ÷ 80						
		06140038	80 ÷ 90						
		06140039	90 ÷ 100						

Altri costruttori

Influenza della variazione di temperatura usando i micrometri per interni di altri costruttori

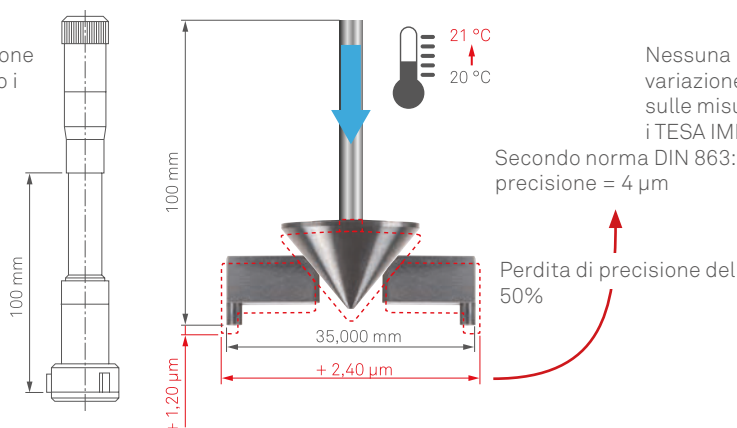

TESA IMICRO

Nessuna influenza della variazione di temperatura sulle misure eseguite con i TESA IMICRO



TESATAST - ALTA PRECISIONE E BASSISSIMA FORZA DI MISURA DEL MOVIMENTO CON 7 RUBINI

Lunga durata grazie al sistema antiurto brevettato; insensibilità ai campi magnetici

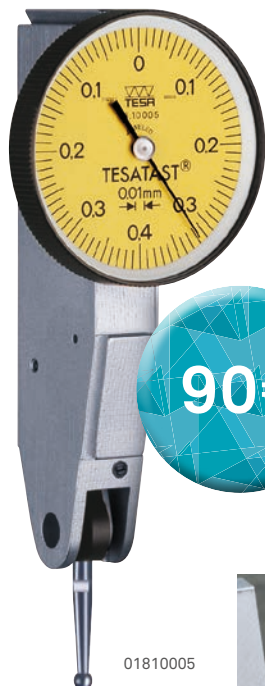

90€

Codice articolo	Corsa di misura (mm)	Risoluzione (mm)	Quadrante (Ø mm)	Prezzo di listino (€)	Prezzo promo (€)
01810005	0,8	0,01	28	113	90
01810006	0,8	0,01	38	127	99
01810007	0,5	0,01	28	147	118
01810008	0,5	0,01	38	162	130
01810009	0,2	0,002	28	133	106
01810010	0,2	0,002	38	147	118
S18001695	0,2	0,001	38	169	118

Codice articolo	Descrizione	Prezzo di listino (€)	Prezzo promo (€)
01639055	Mini-Set: supporto magnetico + TESATAST 01810005	162	125



125€

01639055

ACCESSORI PER GARANTIRE MISURE AFFIDABILI

Codice articolo	Descrizione	Prezzo di listino (€)	Prezzo promo (€)
01840408	Asta di fissaggio Ø 4 mm con attacco a coda di rondine	26	21
01840409	Asta di fissaggio Ø 8 mm con attacco a coda di rondine	26	21
01840404	Supporto articolato corto	44	36
01840501	Supporto di centraggio	107	88
01840407	Supporto articolato lungo con regolazione fine	87	72



<http://go.hexagonmi.com/tesatast>



01840409

01840408

01840407

01840404

01840501

PORTATILE – ROBUSTO – SEMPLICE

Misura dei 15 parametri di rugosità più usati

Codice articolo	Descrizione	Prezzo di listino (€)	Prezzo promo (€)
06930013	TESA RUGOSURF 20	1920	1499
06960034	Software RUGOSOFT	530	399
06960056	Prolunga 100 mm	430	345
04760099	Cavo RUGOSURF 20 - PC	22	22



NOVITÀ!

Design

NOVITÀ!

Tastatore con raggio 2 µm



06930013

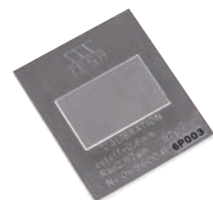

Fornito con riscontro di rugosità Ra 2,97 µm

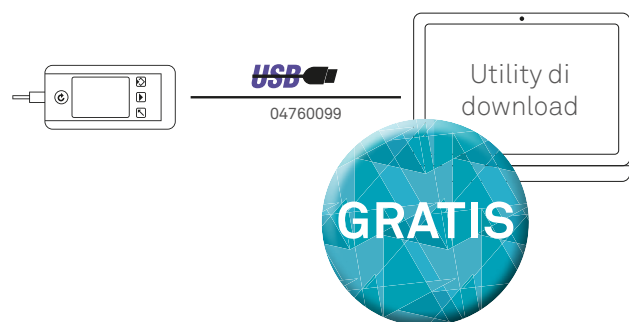

Scarica i dati e stampa i risultati

NOVITÀ! Utility di trasferimento dati gratuita



<http://go.HexagonMI.com/DataConnectionTool>

IL TASTATORE DEL RUGOSURF DEV'ESSERE SOSTITUITO?

Ti offriamo una sostituzione vantaggiosa con un tastatore revisionato, disponibile a stock!
Contatta tesa.service@hexagon.com

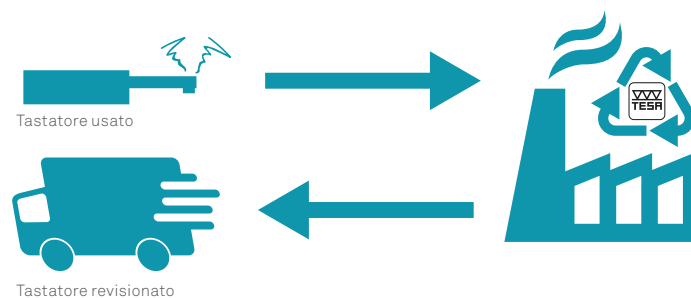

Hai domande su prodotti, esecuzioni speciali o soluzioni metrologiche?

Il nostro team di specialisti svizzeri è al tuo servizio!

tesa.service@hexagon.com / +41 21 633 18 40

Ci riserviamo il diritto di modificare i nostri prodotti in funzione di eventuali evoluzioni tecniche. Tutte le illustrazioni ed i dati tecnici sono pertanto senza garanzia. Tutti i prezzi esposti sono raccomandazioni non vincolanti.